

お手数ですが、お手元の取扱説明書を下記のように訂正のうえ、ご使用いただきますようお願い申し上げます。

■ 1ページ「はじめに」

適合規格を以下の内容に変更してください。

安全規格：	CSA22.2 No. 1010.1(NRTL/C)取得*；設置カテゴリII，汚染度2 EN61010-1適合(自己宣言)；測定カテゴリII，汚染度2
EMC規格：	EN61326-1；クラスA(商工業地域使用)
高調波電流規格：	EN61000-3-2；クラスD
フリッカ雑音規格：	EN61000-3-3
オーストラリアEMC規格：	AS/NZS 2064；クラスA
*：	NRTLを含有するマークとして，CSAマークの右側に「us」(USA)，左側に「c」(カナダ)を付加したものを，本機器に表示しています。
設置カテゴリII(過電圧カテゴリ)：	過渡的な過電圧を定義する数値(インパルス耐電圧の規定を含み，配電盤などの固定設備から給電される電気機器に適用)
汚染度2：	耐電圧または表面抵抗率を低下させる個体，液体，気体の付着の程度(通常の室内雰囲気(非導電性汚染)だけに適用)
測定カテゴリII：	配電盤から配線された壁コンセント等の固定設備を通じて給電される電気機器や，配線上の測定に適用されます。

■ 2ページ「本機器を安全にご使用いただくために」

本機器は下記の条件で使用されることを前提としています。……………

- EN61326-1(EMC規格)，クラスA(商工業地域使用)の製品です。
- この製品の測定カテゴリはII(CAT II)です。

詳細については、「はじめに」をご覧ください。

■ 3ページ

注 意

本機器はクラスAの製品です。家庭環境においては、無線妨害を生ずることがあり、その場合には使用者が適切な対策を講ずることが必要です。

■ 2-2ページ「2.1.2 取付方法」

(3) ……………。取付金具用の適正締め付けトルクは、0.7~0.9N・mです。……………

(4) 下記の手順に従って取り付けてください。

- ・ 最初に2つの取付金具を取り付けて取付ネジを仮締めします。
- ・ 次に適正トルクで取付ネジを締め付けて本体を固定します。このとき、本体がパネルにほぼ直角になった状態からは、取付金具を本体ケースに密着させて取付ネジを締め付けてください。

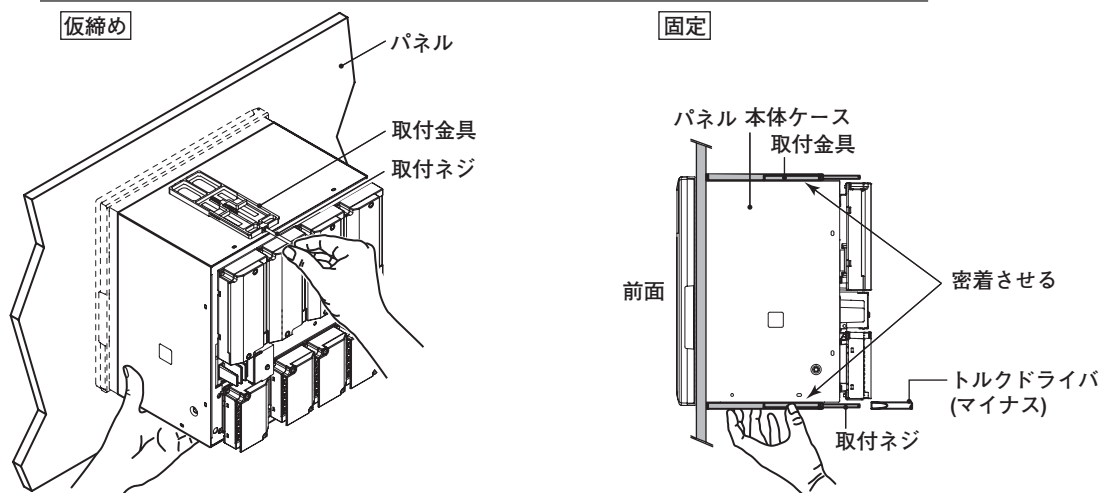

(図は取付金具をケースの上下に使う場合を示しています。)

■ 2-5ページ「警告」

- 火災防止のため、電線は、600Vビニル絶縁電線(JIS C 3307)と同等以上の性能で、温度定格70℃以上の電線またはケーブルをご使用ください。
- 電源ラインには、本器を主電源から切り離すためのスイッチ(両切りタイプ)を設けてください。また、スイッチには、本機器の電源切断装置としての表示と、ON/OFFの表示を付けてください。
 スイッチ仕様
 定常電流定格：1A以上(/P1モデルは3A以上)
 突入電流定格：60A以上(/P1モデルは70A以上)
 IEC60947-1, 3適合品
- 電源ラインには、2A以上15Aまで(/P1モデルは5A以上15Aまで)のヒューズを接続してください。
- 接地ラインには、スイッチおよびヒューズを入れないでください。

■ 2-8, 2-9ページ「警告」

- , その他の信号線は基礎絶縁(耐電圧性能1390VAC以上)線を使用してください。感電防止のため、接続線、端子カバーを取り付け、端子に手を触れないようにしてください。
- 信号線には、温度定格70℃以上のものを使用してください。

■ 4-20, 4-21ページ「推奨部品交換周期」

摩耗部品の部品番号は、交換部品を特定するために記載しています。性能の向上などのため、表とは異なる交換部品を供給させていただくことがあります。ご購入の際は、お買い求め先が最寄りの当社サービス網にご確認ください。

表4.1 ペンモデル推奨部品交換周期

項目	交換周期	品名	部品番号	備考	使用個数
.....
プロッタモータ	5年	MOTOR ASSY	B9905NS	X軸用	1
.....

表4.2 打点モデル推奨部品交換周期

項目	交換周期	品名	部品番号	備考	使用個数
.....
リボンシフトモータ	5年	MOTOR ASSY	B9906FS		1
リボンシフトギヤ	5年	GEAR ASSY	B9901JS	Gear (B9901HW, B9901HX)を含むアセンブリー。	1
リボン送りモータ	5年	MOTOR ASSY	B9906GL		1
リボン送りギヤ	5年	GEAR ASSY	B9906GQ	Gear (B9906GN, B9901HM, B9901HN)を含むアセンブリー。	1